

呼び径 (mm)	d	L	H	h	D1	d1	ℓ	1/T	使用圧力 MPa	重量 (Kg)	Mコード(製品コード)	
											VBTU	VBTU_B
13	15	108	73	48	84	18.3	21	1/30	1.0	0.2	85212	85894
15	15	108	73	48	84	22.3	24	1/34	1.0	0.2	85226	85228
20	20	122	82	52	96	26.3	28	1/34	1.0	0.3	85245	85247
25	25	140	98	64	104	32.4	32	1/34	1.0	0.5	85264	85762
30	30	146	110	70	104	38.4	33	1/34	1.0	0.6	85283	-
40	38	172	133	85	145	48.5	41	1/37	1.0	0.9	85299	85827
50	45	188	152	94	145	60.6	47	1/37	1.0	1.2	85316	85318

(使用圧力は、20℃における最高許容圧力を示します。)

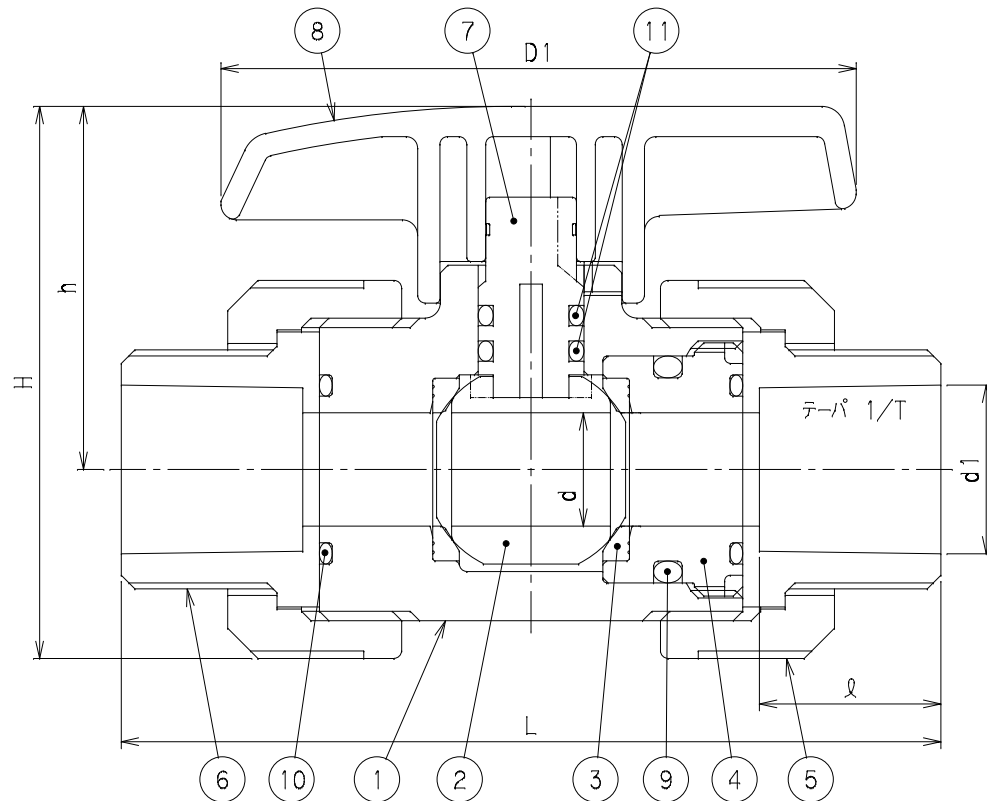

番号	部品名称	材質	数量	備考
1	ボディ	PVC	1	
2	ボール	PVC	1	
3	シートリング	PTFE	2	
4	シートおさえ	PVC	1	
5	袋ナット	PVC	2	
6	TS受口	PVC	2	
7	ステム	PVC	1	
8	ハンドル	PVC	1	
9	ボディOリング	EPDM, FPM	1	
10	ソケットOリング	EPDM, FPM	2	
11	ステムOリング	EPDM, FPM	2	

- 1) 本製品は、禁油処理品です。
- 2) ゴム材質は、流体に応じてEPDM、FPM材を用意してあります。
EPDM材仕様の品番は、VBTU呼び径
FPM 材仕様の品番は、VBTU呼び径B
- 3) 呼び径40、50のハンドルについてはパーハンドルも用意してあります。
- 4) 標準赤ハンドルのMコード(製品コード)を表記しております。
- 5) Mコード(製品コード)なき製品につきましては、お問い合わせ下さい。

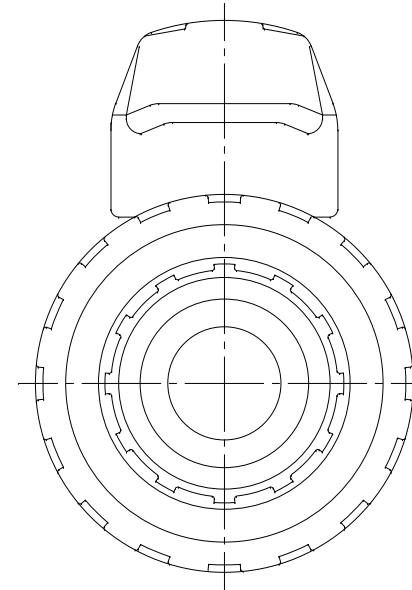

品名	自在型ボールバルブ TS式	型式 (略号)	VBTU13~50 禁油
前澤化成工業株式会社		図番	20003004